



**ADVERTENCIA:** para prevenir choque eléctrico o riesgo de incendios, no exponga este aparato a la lluvia o a la humedad. No arroje agua o cualquier otro líquido sobre o dentro de su unidad. Antes de utilizarlo lea todas las advertencias en la guía de operación.

**Es absolutamente necesario leer este manual antes de intentar operar su equipo**

**PRECAUCIÓN** para disminuir el riesgo de choque eléctrico, no quite la cubierta, no hay piezas adentro que el usuario pueda reparar, deje todo el mantenimiento a los técnicos calificados.

## Patrón polar semicardioide

Micrófono de superficie con patrón polar semicardioide con un ángulo vertical de 60 grados, diseñado para soportar altísimos niveles de SPL de hasta 145 dB's

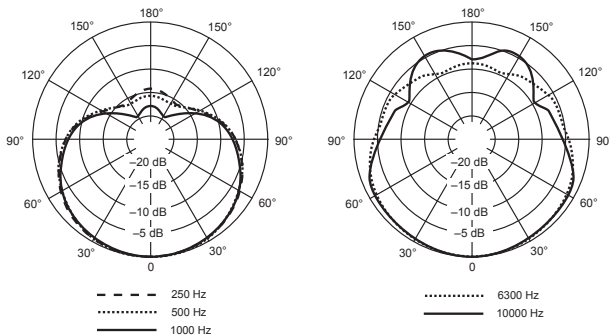
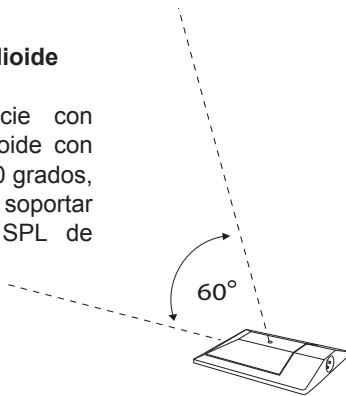

## Descripción general

El KMMB91 de Krieg® está diseñado para uso con bombos de batería, pianos y otras aplicaciones tradicionales de baja frecuencia y muy alto SPL. La cápsula de micrófono sintonizada para aplicaciones de sonidos graves intensos, produce una potente respuesta de baja frecuencia. El KMMB91 combina sensibilidad y claridad superiores para producir un sonido de calidad de estudio, incluso a niveles de presión acústica (SPL) sumamente altos.

## Características

- Micrófono para presentaciones en vivo.
- Patrón polar de semicardioide uniforme para la máxima ganancia antes de la realimentación y rechazo del ruido originado fuera del eje de captación.
- Respuesta de frecuencia ajustada para bombos e instrumentos de sonidos graves intensos.
- Amplia gama dinámica para uso en condiciones de altos niveles de presión acústica.
- Diseño de perfil bajo que no requiere tornillería de montaje externa.
- Rejilla de acero y cuerpo de metal que resisten el desgaste y el uso rudo.

## REGLAS GENERALES DE USO

- Apunte el micrófono hacia la fuente sonora deseada; desvíe los sonidos no deseados hacia su punto nulo, que se encuentra en la parte posterior del cuerpo.
- Use la cantidad menor de micrófonos que sea práctica para aumentar la ganancia acústica potencial y evitar la realimentación
- Coloque cada micrófono a un mínimo de tres veces la distancia a su fuente a fin de reducir la anulación por desfase.
- Aleje los micrófonos lo máximo posible de las superficies reflectoras para reducir el filtrado de peine.
- No cubra parte alguna de la rejilla del micrófono, ya que esto tiene un efecto adverso sobre el rendimiento del micrófono.

## Nota:

La ubicación y acústica de la sala afectan fuertemente la calidad del sonido de los micrófonos. Para obtener el mejor sonido para una situación particular, puede ser necesario experimentar con la colocación del micrófono y modificaciones a la sala.

USO	COLOCACION SUGERIDA DEL MICROFONO	CALIDAD DEL TONO
Tambor bombo	Dentro del tambor, sobre una almohada u otra superficie amortiguadora, de 25 a 152 mm (1 a 6 pulg) de la cabeza de la maza.	Sonido pleno y natural.
Piano	Instale el micrófono debajo de la tapa sobre las cuerdas de notas agudas inferiores. Ensaye con la altura de tapa y la colocación con respecto a los martillos para el sonido deseado.	Respuesta brillante, fuerte y bien equilibrada; excelente aislamiento.
	Instale el micrófono verticalmente dentro del armazón del piano y cerca de la cúspide de su pared curva.	Sonido pleno y natural; aislamiento excelente y mínimo ruido de martillo y regulador.

## Impedancia de carga

La capacidad máxima de SPL y la gama dinámica varían con la impedancia de carga de entrada del preamplificador al cual se conecta el micrófono. Krieg® recomienda una impedancia de carga de entrada mínima de 1000 Ω.

La mayoría de los preamplificadores de micrófonos modernos cumplen con este requisito. La impedancia más alta da como resultado un mejor desempeño para estas especificaciones.

## Requisitos de alimentación

El micrófono requiere alimentación phantom power y rinde de manera óptima con una fuente de 48 V. Sin embargo, funciona con niveles de limitación y de sensibilidad reducidos con fuentes que suministren por lo menos 11 Vc.a.

La mayoría de las consolas mezcladoras modernas ofrecen alimentación phantom power. Es necesario usar un cable para micrófono balanceado.

## Especificaciones

<b>Tipo de cápsula</b>	Condensador de tipo electret
<b>Patrón polar</b>	Semicardioide (cardioide en el hemisferio superior a la superficie de montaje)
<b>Respuesta de frecuencia</b>	20 a 20,000 Hz
<b>Impedancia de salida a 1 kHz</b>	146 Ω
<b>Sensibilidad voltaje con circuito abierto, a 1 kHz, típico</b>	- 48.5 dBV/Pa[Pa=94 dB SPL] (3.8 mV)
<b>Relación de señal a ruido</b>	64.5 dB
<b>Ruido propio</b> Ponderación A, típico	29.5 dB SPL-A
<b>Rechazo en modo común</b> 20 Hz a 200 kHz	≥55 dB
<b>Conector</b>	XLR macho balanceado
<b>Requisitos de alimentación</b>	Alimentación phantom power de 48V



### PÓLIZA DE GARANTÍA

**SENSEY ELECTRONICS S.A. DE C.V.** garantiza este producto por un periodo de 6 (seis) meses en todas sus partes y mano de obra contra cualquier defecto de fabricación y funcionamiento a partir de la fecha de compra bajo la siguientes condiciones:

1. Cualquier defecto de fabricación que aparezca dentro del periodo de garantía deberá ser manifestado de inmediato a **SENSEY ELECTRONICS S.A. DE C.V.**, para que en su horario de servicio haga los ajustes y reparaciones necesarias.
2. **SENSEY ELECTRONICS S.A. DE C.V.** se compromete a reparar o cambiar el producto a elección de **SENSEY ELECTRONICS S.A. DE C.V.**, así como las piezas y componentes defectuosos del mismo sin ningún cargo para el consumidor, incluyendo los gastos derivados por fletes y transporte.
3. El tiempo de reparación en ningún caso podrá ser mayor de 30 días a partir de la recepción del producto por parte de **SENSEY ELECTRONICS S.A. DE C.V.**
4. Para hacer efectiva esta garantía es suficiente la presentación de esta póliza o la factura de compra. En caso de pérdida de esta garantía el distribuidor podrá reponerla por una nueva con la presentación de la factura.
5. El aparato deberá ser entregado junto con esta póliza en nuestro centro de recepción ubicado en: Prol. Parras No. 2001-1, Col. El Álamo, Tlaquepaque, Jalisco, C.P. 45560. En caso de que alguno de nuestros productos requiera servicio y se encuentre fuera de la ciudad de Guadalajara, Jalisco, la garantía se hará efectiva en la casa comercial donde se adquirió.

Esta garantía no es válida en los siguientes casos:

- A) Cuando el aparato ha sido utilizado en condiciones distintas a las normales.
- B) Cuando NO ha sido operado de acuerdo con el instructivo.
- C) Cuando ha sufrido deterioro por causas atribuibles al consumidor.
- D) Cuando el producto ha tratado de ser reparado por personas ajenas a

**SENSEY ELECTRONICS S.A. DE C.V.**

<b>DATOS DE LA CASA COMERCIAL</b>
Nombre:
Dirección:
Fecha de venta:
Modelo:
Sello:



### QUE HACER

En caso de:

#### GARANTÍA

Su equipo está amparado por una garantía global.

1. Utilice de preferencia los empaques originales que garantizan la integridad de su valiosa inversión, durante el transporte. Daños inherentes al transporte deberán ser reclamados a la fletera por el remitente.
2. Presente su equipo y el comprobante de pago con el distribuidor donde lo adquirió para solicitar su garantía o si lo prefiere envíe su equipo con flete por cobrar a la siguiente dirección: Sensey Electronics S.A. de C.V. Prol. Parras 2001-1, Col. El Álamo, C.P. 45560, Tlaquepaque, Jalisco, México.
3. Incluya la información que se presenta en la parte inferior de esta hoja.
4. Una vez recibido su equipo, se le informará al teléfono o e-mail proporcionados.
5. En un plazo máximo de 30 días (normalmente 7 días) a partir de la fecha de confirmación de recibo, la reparación deberá estar realizada.
6. Se reenviara su equipo con flete pagado a la dirección proporcionada por usted.

#### REPARACIÓN

Aun cuando su equipo esté fuera de periodo de garantía, cuenta con servicio técnico de por vida.

1. Utilice de preferencia los empaques originales que garantizan la integridad de su valiosa inversión durante el transporte. Daños inherentes al transporte deberán ser reclamados a la fletera por el remitente.
  2. Presente su equipo y el comprobante de compra con el distribuidor donde lo adquirió para solicitar su reparación o si lo prefiere envíe su equipo con flete pagado a la siguiente dirección: Sensey Electronics S.A. de C.V. Prol. Parras 2001-1, Col. El Álamo, C.P. 45560, Tlaquepaque, Jalisco, México.
- IMPORTANTE:** Los paquetes que no tengan el flete pagado, no se recibirán
3. Incluya la información que se presenta en la parte inferior de esta hoja
  4. Una vez recibido su equipo, se le informará al teléfono o e-mail proporcionados.
  5. Una vez diagnosticada la falla se le informará el presupuesto de las relaciones necesarias. Su autorización es indispensable para proceder con la reparación.
  6. En un plazo máximo de 30 días (normalmente 7 días) a partir de la fecha de aprobación de presupuesto, la reparación deberá estar realizada.
  7. Se facturará el costo de la reparación incluyendo el flete de reenvío y se requerirá el comprobante de pago. La factura reflejará los datos proporcionados.
  8. Se reenviara su equipo con flete pagado a la dirección proporcionada por usted.

Accese a nuestra pagina [www.krieg.mx](http://www.krieg.mx) donde podrá imprimir estos datos en linea para garantía y reparaciones.

#### Datos indispensables para Garantía o Reparación:

- Nombre
- Dirección
- Colonia
- C.P.
- Ciudad
- Estado
- Teléfono
- Fax
- e-mail
- Datos de Facturación
- Modelo
- Falla aparente:
- Describalo de una manera completa
- Copia de comprobante de compra

[www.krieg.mx](http://www.krieg.mx)